

---

# Rapport du Conseil communal au Conseil général relatif à une demande de crédit de 700'000 francs pour la mise aux normes LHand des 16 arrêts de bus propriété communale et classifiés en priorité 1

---

Monsieur le Président,  
Mesdames les Conseillères générales, Messieurs les Conseillers généraux,

## 1. Historique

La loi fédérale sur l'égalité pour les personnes handicapées (LHand) est entrée en vigueur le 1<sup>er</sup> janvier 2004. Elle a pour but dans sa généralité de prévenir, de réduire ou d'éliminer les inégalités qui frappent les personnes handicapées.

Cette loi s'applique aux constructions, aux installations accessibles au public, aux équipements, aux systèmes de communication, aux systèmes d'émission de billets, aux véhicules accessibles au public, ainsi qu'aux habitations collectives et bâtiments.

L'objet de ce rapport aborde plus spécifiquement la partie concernant les transports publics qui traite de la mise aux normes des arrêts de bus. Il est précisé que les constructions, installations et véhicules qui sont déjà en service doivent être adaptés aux besoins des personnes handicapées au plus tard 20 ans après son entrée en vigueur, soit pour l'année 2023.

## 2. Principe de proportionnalité

Notre canton compte actuellement 990 points d'arrêts. Notre commune, quant à elle, est propriétaire de 78 de ces points. Neuf arrêts répondent déjà aux normes et le solde de ceux-ci a été réparti en trois priorités. Ces priorités sont définies selon un principe de proportionnalité qui se matérialise par le calcul d'un rapport utilité-coût.

Les arrêts en priorité 1 seront à mettre en conformité d'ici le 31 décembre 2023, avec un rapport utilité-coût supérieur au seuil de proportionnalité retenu. Ceux-ci permettent d'assurer une desserte de l'ensemble du territoire avec au minimum un arrêt de bus bidirectionnel, soit deux points d'arrêt par village.

Les arrêts de priorité 2, moins urgents, se situant avec un seuil de proportionnalité plus faible, devront être mis aux normes aussi d'ici 2023, mais il est néanmoins admis que leur mise en conformité se fera après la mise en conformité des points classés en priorité 1.

Enfin, les arrêts en priorité 3 se situant en dessous du seuil de proportionnalité et qui ne demandent pas de mise aux normes légalement.

### 3. Enjeux

Dans le détail voilà le nombre et la classification des 78 arrêts de bus propriété de notre commune.

- 9 sont déjà aux normes L.Hand
- 16 sont classifiés en priorité 1
- 10 sont classifiés en priorité 2
- 43 sont classifiés en priorité 3.

Le tableau de l'annexe 1, établi par le service cantonal des transports, vous renseigne précisément sur chaque arrêt concerné.

Vous l'aurez compris cette demande de crédit doit permettre de mettre aux normes d'ici le 31 décembre 2023 ces infrastructures communales classifiées en priorité 1 et cela en regard de nos obligations

### 4. Démarches entreprises

Une analyse détaillée a été effectuée pour chaque arrêt classifié en priorité 1. Celle-ci portait sur le type de terrain, les éventuelles servitudes, ainsi que l'existence d'éventuelles infrastructures souterraines. Cette démarche a permis de réaliser des plans de détails adaptés à la nature de l'endroit incluant chaque fois un abri de protection pour les usagers du même type que ceux déjà installés sur la nouvelle ligne 590 réalisée en 2020.

L'annexe 2 vous présente un plan de situation, ainsi que le plan détaillé pour chaque ouvrage.

### 5. Financement

Le récapitulatif des coûts pour chaque ouvrage figure dans l'annexe 3. Ceux-ci ont été calculés sur la base de devis d'entreprise et soumis au service des transports du canton de Neuchâtel afin de connaître précisément la décision de subvention par ouvrage. Il est à noter que la partie abri n'est pas subventionnée.

Le coût de ce projet se résume ainsi :

- Investissement brut	Fr.	700'000.00
- Subventionnement du canton	Fr.	88'000.00
<b>Investissement net Total TTC</b>	<b>Fr.</b>	<b>612'000.00</b>

Le crédit d'investissement net sollicité se monte dès lors à 612'000 francs.

- Amortissement sur 10 ans (10 %)	Fr.	61'200.00
- Coût de l'argent (2 % sur le demi capital investi)	Fr.	6'200.00
<b>Total</b>	<b>Fr.</b>	<b>67'400.00</b>

### 6. Mécanisme de maîtrise des finances

L'investissement est intégralement soumis aux mécanismes de maîtrise des finances. En 2021, chaque investissement concerné par le « frein à l'endettement » supérieur à 50'000 francs est soumis à la majorité qualifiée du Conseil général ; ce sera donc le cas de ce crédit.

## 7. Durabilité

La réalisation de ce projet permettra non seulement de répondre à nos obligations légales en favorisant l'accès aux personnes à mobilité réduite, mais permettra aussi de réaliser des infrastructures de qualité, adaptées à notre région et en adéquation avec une mobilité moderne des transports publics.

## 8. Conclusions

Nous vous proposons d'accepter cette demande de crédit afin de permettre la mise aux normes des arrêts de bus concernés et ainsi répondre à nos obligations légales.

Vous remerciant de votre attention, nous vous prions de croire, Monsieur le Président, Mesdames les Conseillères générales, Messieurs les Conseillers généraux, à l'expression de nos sentiments distingués.

AU NOM DU CONSEIL COMMUNAL  
LE PRÉSIDENT :                      LE CHANCELIER :

Yves Fatton

Christian Reber

### Annexes :

1. Liste des arrêts de bus
2. Plans de situation et de détails
3. Coût et subventionnement
4. Projet d'arrêté

## Annexe 1

DIDOK	Nom_Arrêt	Direction	Points d'utilité	Standard	Index de coût	Rapport utilité-coût	Priorité
8579592	Fleurier, gare	Pontarlier, Couvet, La Brévine, Les Ponts de Martel, Fleurier					Conforme
8595200	Travers, Verger	Fleurier					Conforme
8595200	Travers, Verger	Les Ponts de Martel					Conforme
8506930	Boveresse Séchoir	Fleurier					Conforme
8506930	Boveresse Séchoir	La Brévine					Conforme
8506934	Fleurier Hôtel de ville	Couvet					Conforme
8506934	Fleurier Hôtel de ville	Pontarlier					Conforme
8506932	Fleurier Grands Clos	Couvet					Conforme
8506932	Fleurier Grands Clos	Pontarlier en attente					Conforme
8571776	Buttes, gare	Buttes Gare, Sainte-Croix	61.64	B (22cm x 12m x 2m)	14.3	4.310	Priorité 1
8588797	Fleurier, Grand-Rue	Couvet centre sportif	52.29	B (22cm x 12m x 2m)	14.3	3.657	Priorité 1
8571855	Fleurier, collège régional	Pontarlier, Couvet	51.61	B (22cm x 12m x 2m)	14.3	3.609	Priorité 1
8504399	Les Bayards, village	Pontarlier, Les Bayards Quartier du Vent	36.34	A (22cm x 5.4m x 2m)	10.4	3.494	Priorité 1
8579726	Couvet, centre commercial	Pontarlier, Fleurier	48.9	B (22cm x 12m x 2m)	14.3	3.420	Priorité 1
8587726	Couvet, centre sportif	Les Ponts de Martel	48.75	B (22cm x 12m x 2m)	14.3	3.409	Priorité 1
8595199	Môtiers, collège	Les Ponts de Martel	40.25	B (22cm x 12m x 2m)	14.3	2.815	Priorité 1
8579726	Couvet, centre commercial	Couvet centre sportif, La Brévine	46.88	E (16cm x 12m x 2.9m)	16.9	2.774	Priorité 1
8587726	Couvet, centre sportif	Fleurier, La Brévine	39.42	B (22cm x 12m x 2m)	14.3	2.757	Priorité 1
8579599	Les Bayards, Quartier du Vent	La Brévine, Couvet	25.4	E (16cm x 12m x 2.9m)	13	1.954	Priorité 1
8579594	St-Sulpice NE, poste	Pontarlier	23.02	B (22cm x 12m x 2m)	14.3	1.610	Priorité 1
8580386	Couvet, hôpital	La Brévine, Couvet centre sportif	57.6	B (22cm x 12m x 2m)	36.4	1.582	Priorité 1
8588797	Fleurier, Grand-Rue	Pontarlier	51.35	B (22cm x 12m x 2m)	33.8	1.519	Priorité 1
8504399	Les Bayards, village	La Brévine, Couvet	41.52	A (22cm x 5.4m x 2m)	29.9	1.389	Priorité 1
8570273	Couvet, gare	Couvet, La Brévine, Fleurier, Yverdon-les-Bains	72.9	B (22cm x 12m x 2m)	79.3	0.919	Priorité 1
8580386	Couvet, hôpital	Pontarlier, Fleurier	58.49	B (22cm x 12m x 2m)	79.3	0.738	Priorité 1
8579599	Les Bayards, Quartier du Vent	Pontarlier	22.76	B (22cm x 12m x 2m)	33.8	0.673	Priorité 2
8580773	Couvet, Viaduc	Fleurier	42.27	A (22cm x 5.4m x 2m)	75.4	0.561	Priorité 2
8595198	Couvet, Le Preyel	Fleurier, La Brévine	48.48	B (22cm x 12m x 2m)	98.8	0.491	Priorité 2
8580773	Couvet, Viaduc	La Brévine	42.27	B (22cm x 12m x 2m)	98.8	0.428	Priorité 2
8595199	Môtiers, collège	Fleurier	40.4	B (22cm x 12m x 2m)	98.8	0.409	Priorité 2
8571871	Les Bayards, Petit-Bayard	Les Bayards, Quartier du Vent	4.11	B (22cm x 12m x 2m)	14.3	0.287	Priorité 2
8579597	St-Sulpice NE, Prise Milord	Pontarlier	9.01	B (22cm x 12m x 2m)	33.8	0.267	Priorité 2

DIDOK	Nom_Arrêt	Direction	Points d'utilité	Standard	Index de coût	Rapport utilité-coût	Priorité
8595197	Couvet, La Léchère	Fleurier	3.34	B (22cm x 12m x 2m)	14.3	0.234	Priorité 2
8579597	St-Sulpice NE, Prise Milord	Couvet	7.89	B (22cm x 12m x 2m)	33.8	0.233	Priorité 2
8579595	St-Sulpice NE, Terminus	Couvet, Pontarlier	17.74	E (16cm x 12m x 2.9m)	78	0.227	Priorité 2
8579594	St-Sulpice NE, poste	Couvet	14.72	B (22cm x 12m x 2m)	98.8	0.149	Priorité 3
8579593	St-Sulpice NE, Bas du Village	Couvet	11.27	B (22cm x 12m x 2m)	79.3	0.142	Priorité 3
8571871	Les Bayards, Petit-Bayard	La Brévine	4.69	B (22cm x 12m x 2m)	33.8	0.139	Priorité 3
8504737	Les Bayards, Haut-de-la-Tour	Pontarlier	1.95	B (22cm x 12m x 2m)	14.3	0.136	Priorité 3
8579596	St-Sulpice NE, La Foule	Pontarlier	4	B (22cm x 12m x 2m)	33.8	0.118	Priorité 3
8579596	St-Sulpice NE, La Foule	Couvet	3.96	B (22cm x 12m x 2m)	33.8	0.117	Priorité 3
8504761	Mont-de-Buttes	Buttes	3.55	B (22cm x 12m x 2m)	33.8	0.105	Priorité 3
8595197	Couvet, La Léchère	Les Ponts de Martel	3.14	B (22cm x 12m x 2m)	33.8	0.093	Priorité 3
8579593	St-Sulpice NE, Bas du Village	Pontarlier	7.8	B (22cm x 12m x 2m)	98.8	0.079	Priorité 3
8571858	Boveresse, gare	La Brévine	1.07	B (22cm x 12m x 2m)	14.3	0.075	Priorité 3
8571858	Boveresse, gare	Fleurier	1.07	B (22cm x 12m x 2m)	14.3	0.075	Priorité 3
8504737	Les Bayards, Haut-de-la-Tour	Couvet	2.34	B (22cm x 12m x 2m)	33.8	0.069	Priorité 3
8580383	Couvet, bif. de Plancemont	La Brévine	1.95	A (22cm x 5.4m x 2m)	29.9	0.065	Priorité 3
8504761	Mont-de-Buttes	Sainte-Croix	3.74	B (22cm x 12m x 2m)	98.8	0.038	Priorité 3
8571874	Le Cernil NE, restaurant	Les Bayards, Quartier du Vent	0.48	E (16cm x 12m x 2.9m)	13	0.037	Priorité 3
8571862	Les Sagnettes, La Roche	La Brévine	1.21	B (22cm x 12m x 2m)	33.8	0.036	Priorité 3
8580383	Couvet, bif. de Plancemont	Fleurier	1.95	B (22cm x 12m x 2m)	55.9	0.035	Priorité 3
8571862	Les Sagnettes, La Roche	Fleurier	1.21	B (22cm x 12m x 2m)	36.4	0.033	Priorité 3
8580385	Boveresse, piscine	Couvet centre sportif, La Brévine	0.44	B (22cm x 12m x 2m)	14.3	0.031	Priorité 3
8571863	Les Sagnettes, anc. poste	La Brévine	0.32	B (22cm x 12m x 2m)	14.3	0.022	Priorité 3
8571863	Les Sagnettes, anc. poste	Fleurier	0.32	B (22cm x 12m x 2m)	14.3	0.022	Priorité 3
8580385	Boveresse, piscine	Pontarlier, Fleurier	0.64	B (22cm x 12m x 2m)	33.8	0.019	Priorité 3
8571874	Le Cernil NE, restaurant	La Brévine	0.48	B (22cm x 12m x 2m)	33.8	0.014	Priorité 3
8571860	Couvet, Sentier Plancemont	La Brévine	0.2	B (22cm x 12m x 2m)	14.3	0.014	Priorité 3
8571860	Couvet, Sentier Plancemont	Fleurier	0.2	B (22cm x 12m x 2m)	14.3	0.014	Priorité 3
8571859	Boveresse, Prise-Sèche	Fleurier	0.12	B (22cm x 12m x 2m)	14.3	0.008	Priorité 3
8571859	Boveresse, Prise-Sèche	La Brévine	0.12	B (22cm x 12m x 2m)	14.3	0.008	Priorité 3
8579598	Les Bayards, gare	Pontarlier	0.24	B (22cm x 12m x 2m)	33.8	0.007	Priorité 3
8571872	Les Bayards, Bellevue	La Brévine	0.16	B (22cm x 12m x 2m)	33.8	0.005	Priorité 3
8571865	Les Sagnettes, ch. Chenailleta	Fleurier	0.16	B (22cm x 12m x 2m)	33.8	0.005	Priorité 3
8571865	Les Sagnettes, ch. Chenailleta	La Brévine	0.16	B (22cm x 12m x 2m)	33.8	0.005	Priorité 3
8571872	Les Bayards, Bellevue	Les Bayards, Quartier du Vent	0.16	B (22cm x 12m x 2m)	36.4	0.004	Priorité 3

<b>DIDOK</b>	<b>Nom_Arrêt</b>	<b>Direction</b>	<b>Points d'utilité</b>	<b>Standard</b>	<b>Index de coût</b>	<b>Rapport utilité-coût</b>	<b>Priorité</b>
8571864	Les Sagnettes, bif. Charbonni.	Fleurier	0.12	E (16cm x 12m x 2.9m)	32.5	0.004	Priorité 3
8571864	Les Sagnettes, bif. Charbonni.	La Brévine	0.12	B (22cm x 12m x 2m)	33.8	0.004	Priorité 3
8571859	Boveresse, Prise-Sèche	Fleurier	0.12	B (22cm x 12m x 2m)	36.4	0.003	Priorité 3
8579598	Les Bayards, gare	Couvet	0.24	B (22cm x 12m x 2m)	98.8	0.002	Priorité 3
8571859	Boveresse, Prise-Sèche	La Brévine	0.12	B (22cm x 12m x 2m)	55.9	0.002	Priorité 3
8504542	Buttes, bif. Les Gouttettes	Sainte-Croix	0	B (22cm x 12m x 2m)	33.8	0.000	Priorité 3
8504542	Buttes, bif. Les Gouttettes	Buttes	0	B (22cm x 12m x 2m)	14.3	0.000	Priorité 3
8571873	Les Bayards, bif Place Jeannin	Les Bayards, Quartier du Vent	0	B (22cm x 12m x 2m)	14.3	0.000	Priorité 3
8571873	Les Bayards, bif Place Jeannin	La Brévine	0	B (22cm x 12m x 2m)	33.8	0.000	Priorité 3
8571861	Les Sagnettes, Chablais	Fleurier	0	B (22cm x 12m x 2m)	14.3	0.000	Priorité 3
8571861	Les Sagnettes, Chablais	La Brévine	0	B (22cm x 12m x 2m)	14.3	0.000	Priorité 3

## Annexe 2 Plans de situation et de détails

### Gare de Buttes

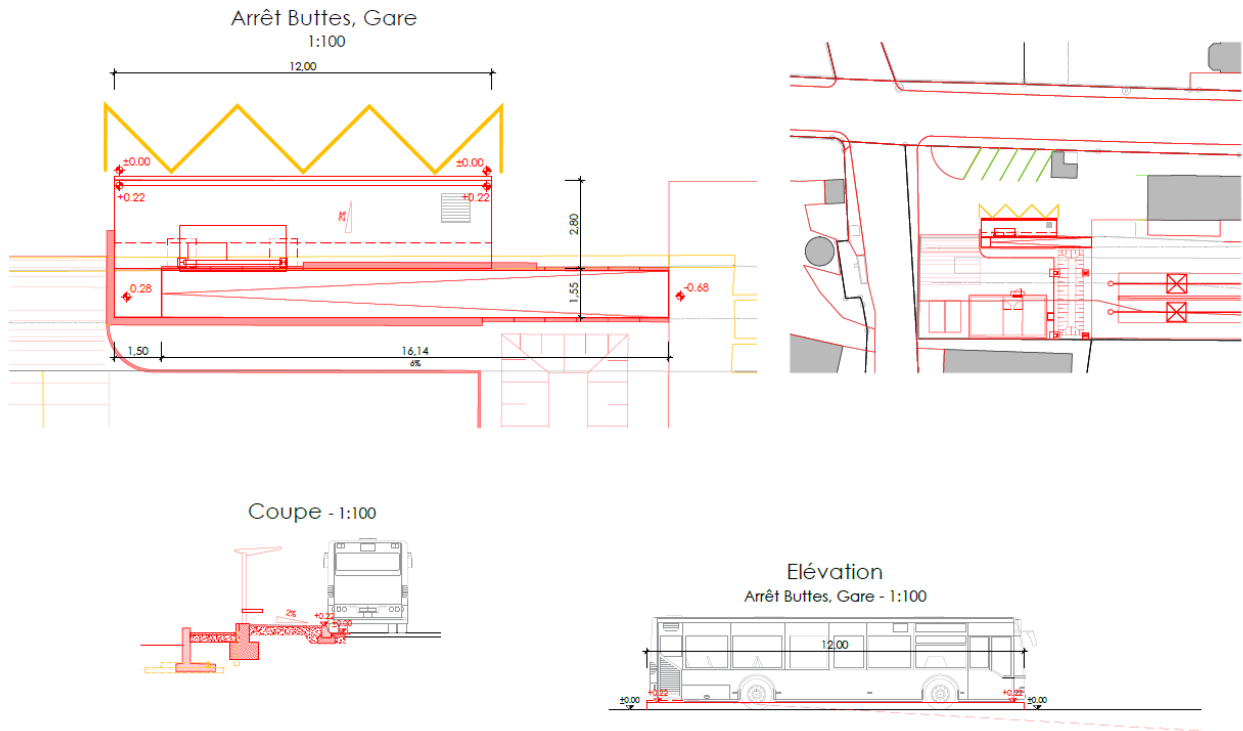

### Fleurier Grand-Rue

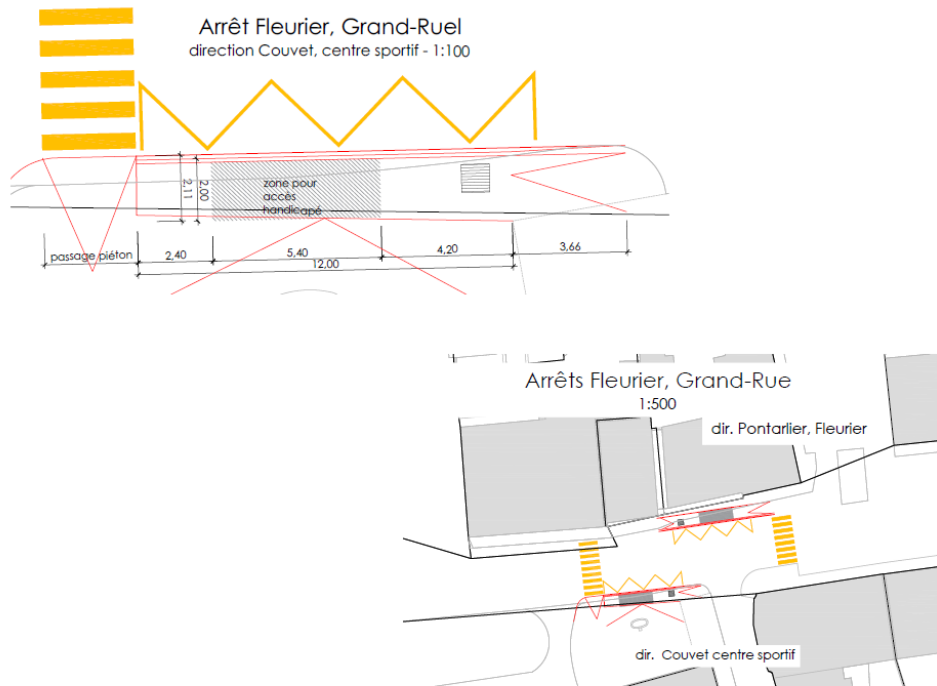

# Couvet centre commercial Fleurier collège JJR

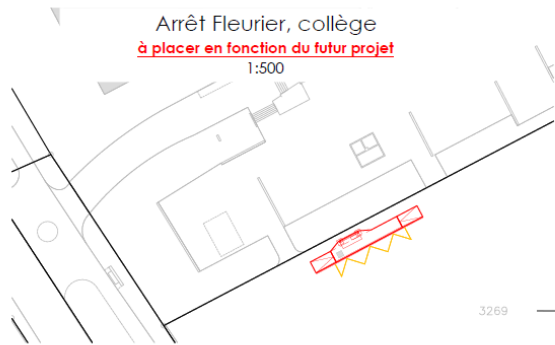

Coupe - 1:100

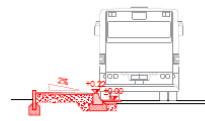

Coupe - 1:100

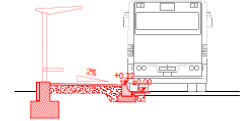

Arrêt direction Fleurier, gare

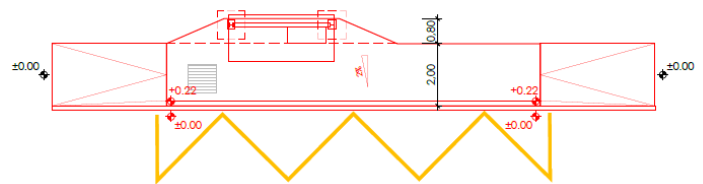
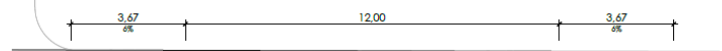

Élévation

direction Fleurier, gare - 1:100

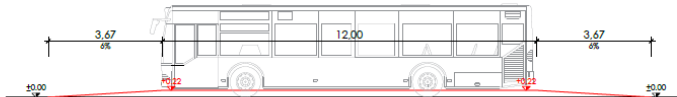

# Les Bayards. Village

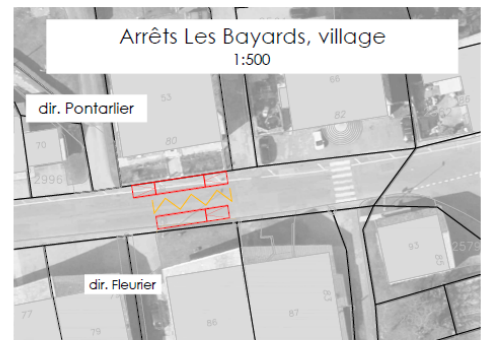
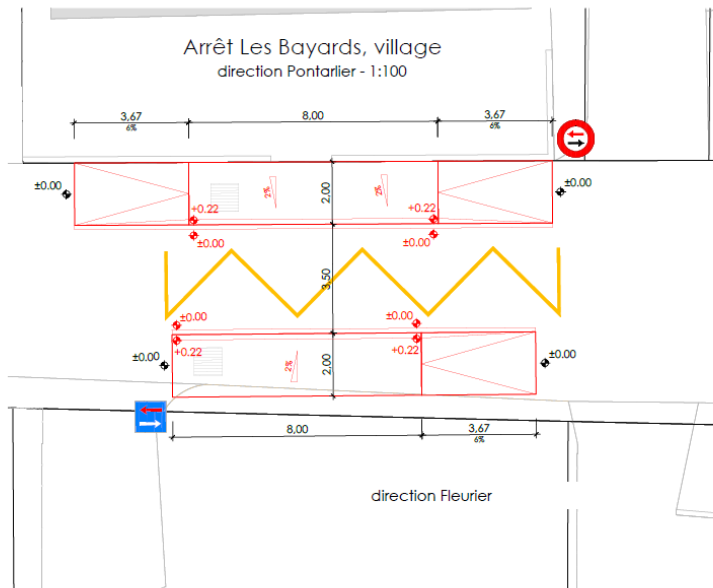

Coupe - 1:100

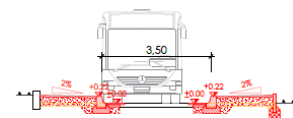

Élévation  
direction Pontarlier - 1:100

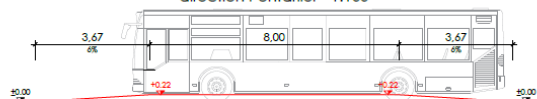



# Couvet centre commercial

Arrêt Couvet, centre commercial  
direction La Brévine, Couvet, centre sportif - 1:100

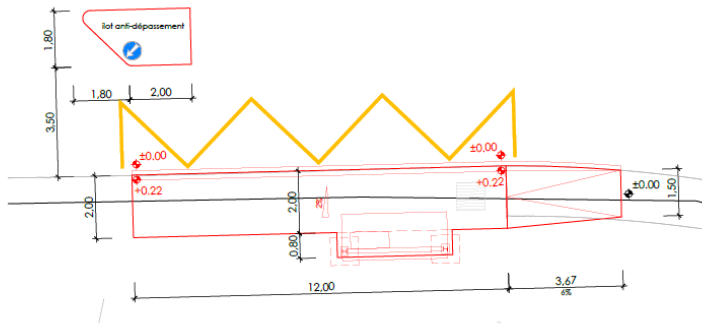

Coupe - 1:100



Coupe - 1:100



Élévation

direction La Brévine, Couvet, centre sportif - 1:100



Arrêts Couvet, centre commercial

1:500

dir. Pontarlier, Fleurier

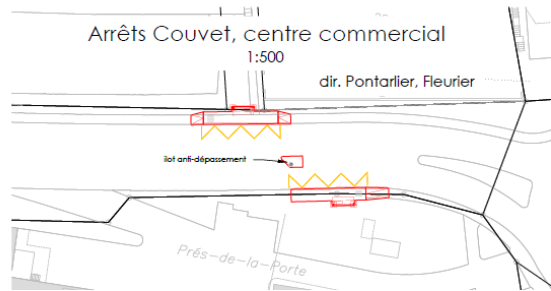

# Couvet espaceVAL

Arrêt Couvet, centre sportif  
direction Fleurier, la Brévine - 1:100

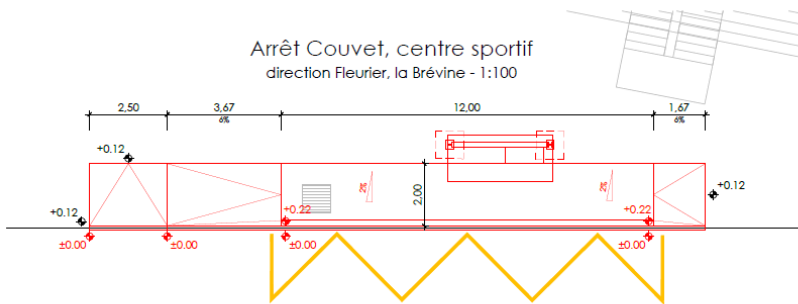

Élévation

dir. Fleurier, la Brévine - 1:100



Coupe - 1:100

dir. les Ponts-de-Martel dir. Fleurier, la Brévine

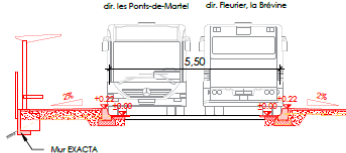

Arrêts Couvet, centre sportif

1:500

dir. Fleurier, la Brévine

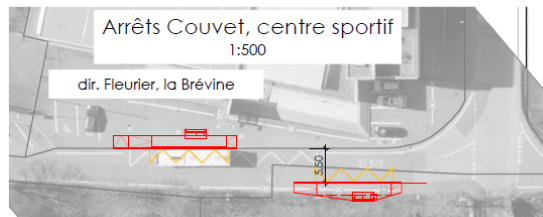

# Môtiers Collège

Arrêt Môtiers, collège  
1:100

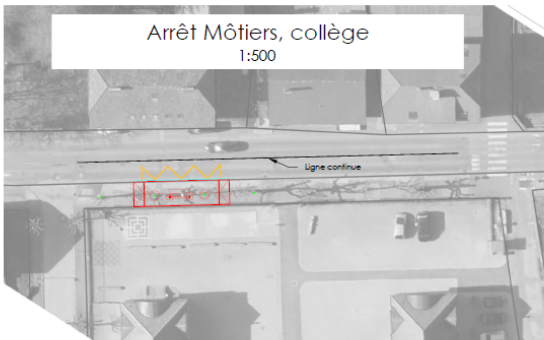
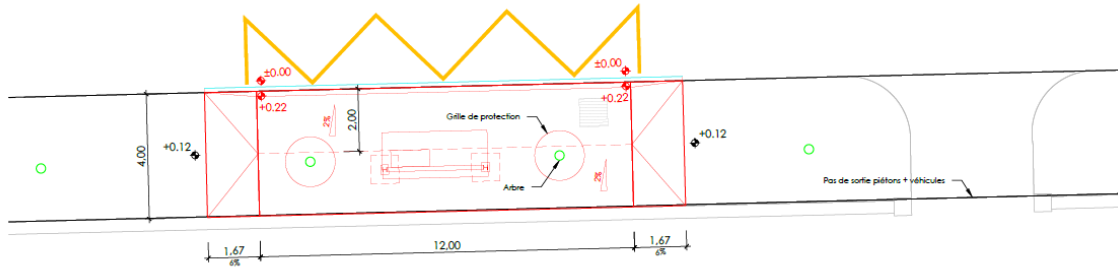

Coupe - 1:100

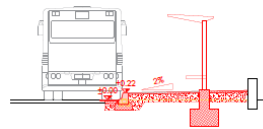

Coupe - 1:100

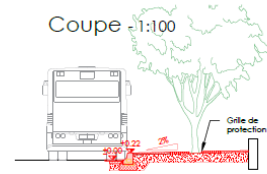

Elévation

Arrêt Môtiers, collège - 1:100

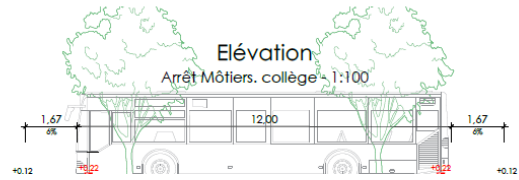

# Les Bayards Quartier du Vent

Arrêt Les Bayards, quartier du vent  
1:500

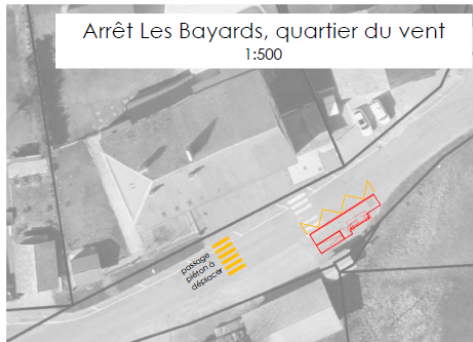

Elévation  
direction Les Ponts-de-Martel - 1:100

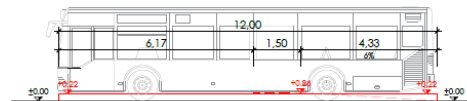

Coupe - 1:100

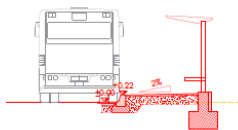

Arrêt Les Bayards, quartier du vent  
1:100

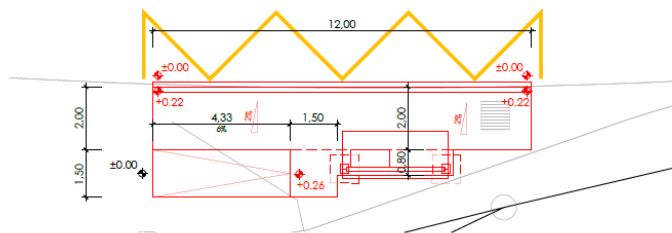

## St-Sulpice collège

Arrêt St-Sulpice NE, collège  
1:500

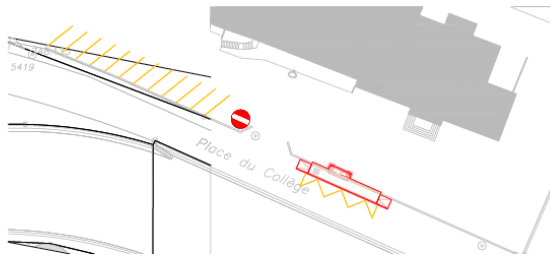

Élévation  
Arrêt St-Sulpice NE, collège - 1:100

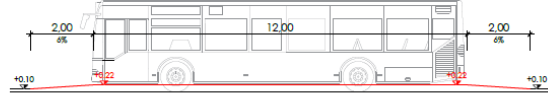

Coupe - 1:100

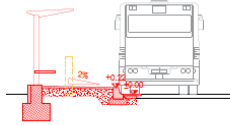

Coupe - 1:100



Arrêt St-Sulpice NE, collège  
1:100

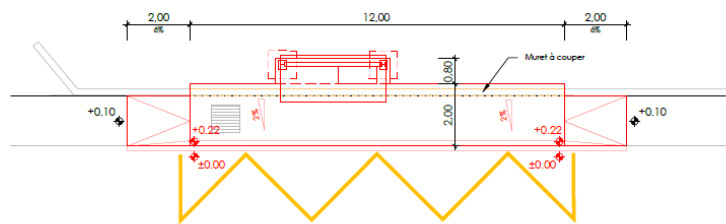

## Couvet Hôpital

Arrêt Couvet, Hôpital  
direction La Brévine, Couvet, centre sportif - 1:100

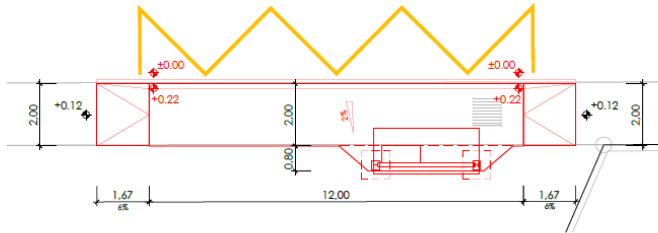

Coupe - 1:100

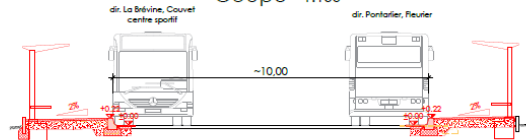

Élévation  
direction La Brévine, Couvet, centre sportif - 1:100

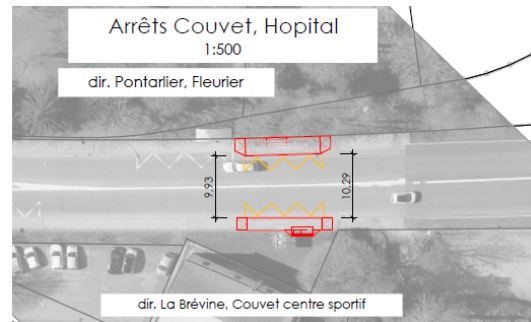

# Couvet Le Preyel gare

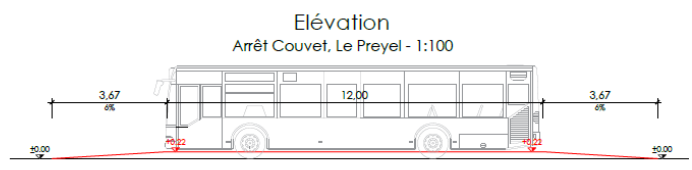
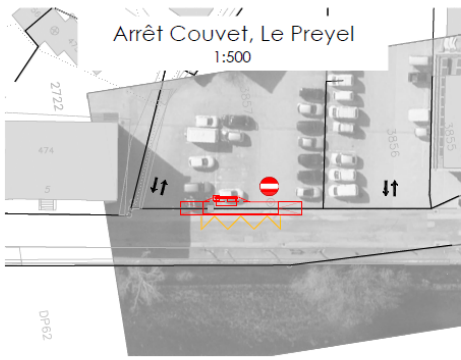

Coupe - 1:100

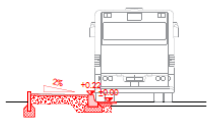

Coupe - 1:100

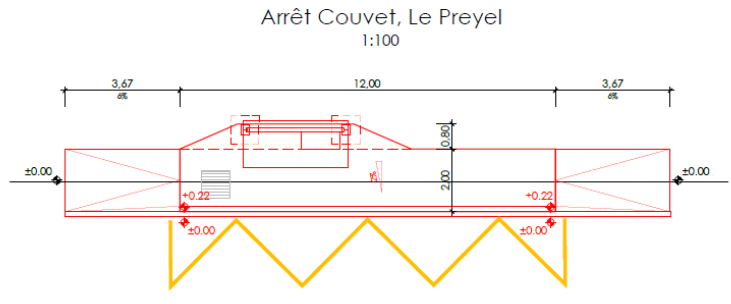
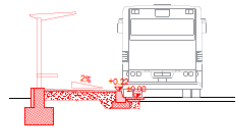



CRÉDIT DU CONSEIL GÉNÉRAL  
DE 700'000 FRANCS POUR LA MISE AUX NORMES LHAND DES 16 ARRÊTS  
DE BUS PROPRIÉTÉ COMMUNALE ET CLASSIFIÉS EN PRIORITÉ 1



LE CONSEIL GÉNÉRAL DE LA COMMUNE DE VAL-DE-TRAVERS

Vu la loi cantonale sur les communes (LCo), du 21 décembre 1964 ;

Vu la loi cantonale sur les finances de l'Etat et des communes (LFinEC), du 24 juin 2014 ;

Vu le règlement des finances de la commune de Val-de-Travers, du 7 décembre 2015 ;

Vu le rapport du Conseil communal, du 10 mars 2021 ;

Vu le préavis favorable de la commission des travaux publics, du 16 mars 2021 ;

Vu le préavis défavorable de la commission de gestion et des finances, du 19 avril 2021 ;

Sur la proposition du Conseil communal,

**arrête :**

- Article premier** : Un crédit de 700'000 francs est accordé au Conseil communal pour la mise aux normes LHand des 16 arrêts de bus propriété communale et classifiés en priorité 1.
- Article 2** : La dépense sera enregistrée comme suit :
- Compte d'investissement n° 50300.00 *Autres ouvrages de génie civil en général*
  - Entité de gestion n° 41 6220 *Trafic régional (Voirie)*
  - Projet n° 100.41.110 *16 arrêts de bus – priorité 1*
- et amortie au taux de 10 %.
- Article 3** : Le Conseil communal est chargé de l'exécution du présent arrêté qui entrera en vigueur à l'expiration du délai référendaire.

Val-de-Travers, le 17 mai 2021

AU NOM DU CONSEIL GÉNÉRAL

LE PRÉSIDENT :

LA SECRÉTAIRE :

André Rosselet

Gloria Dias